

41,6-233,3  
m<sup>3</sup>/dk1471-8240  
cfm14  
barHAVANIN  
YÖLCÜLÜĞÜ

## FLANŞLI SU SEPARATÖRÜ

Dalgakiran su Separatörleri sıkıştırılmış hava içerisinde sıvı fazdaki su ve bazı partiküllerin kompresör çıkışında tutulması için tasarlanmıştır. Benzersiz santrifüj etkisiyle havadan ağır kütlelerin ayrışması sağlanırken düşük basınç düşümü ile enerji tasarrufu sağlar.



### Avantajlar

Dalgakiran F WS su separatörleri 14.000 m<sup>3</sup>/sa e kadar 3" - 8" borularla sunulur. Son derece verimli olan su Separatörleri sonrasında basınçlı hava içerisinde kalan istenmeyen maddeleri ayrıştırmak için hat filtreleri kullanılmalıdır.

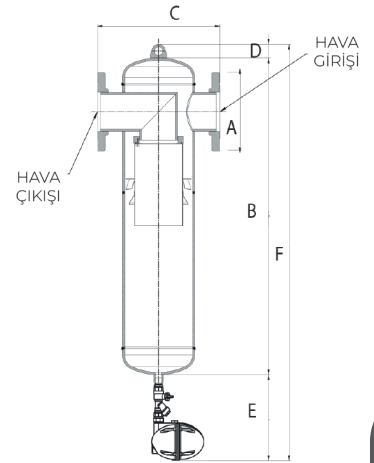

MODEL	Maks. Basınç		Kapasite		Bağlantı	Ebatlar (mm)					
	bar	psi	m <sup>3</sup> /dk	cfm		A	B	C	D	E	F
F 2500 WS	14	203	41,6	1471	DN80	200	934	450	75	280	1289
F 3200 WS	14	203	53,3	1883	DN100	220	964	450	75	280	1319
F 4300 WS	14	203	71,6	2531	DN100	220	928	530	75	280	1283
F 6500 WS	14	203	108,3	3826	DN150	285	1092	580	75	280	1447
F 8500 WS	14	203	141,6	5003	DN150	285	1091	650	75	280	1446
F 11000 WS	14	203	183,3	6474	DN200	340	1168	750	75	280	1523
F 14000 WS	14	203	233,3	8240	DN200	340	1201	800	75	280	1556